

ESCUELAS SECUNDARIAS TÉCNICAS

ESCUELAS SECUNDARIAS TÉCNICAS
OAXACA, OAX.

INSTRUCTIVO



ESCOLTAS

DE

BANDERA

SUBJEFATURA TÉCNICO PEDAGÓGICA

INSTRUCTIVO DE ESCOLTAS

1.-INTEGRACIÓN DE ESCOLTAS

Se integrará por seis elementos, pudiendo ser varonil, femenil o de organización mixta; los dos primeros sólo para casos de concurso.

En el ámbito escolar será un abanderado, un comandante y cuatro guardias, más un séptimo elemento para desfundar y enfundar.

La formación oficial está integrada por seis elementos; un abanderado (A), que es escoltado por cinco miembros, guardia izquierdo (GI), guardia derecho (GD), comandante (C), retaguardia izquierdo (RI), y retaguardia derecho (RD); estos se formarán en dos filas que encuadren al abanderado.

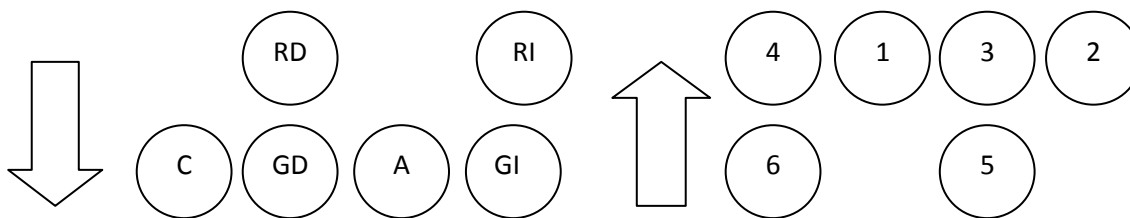

La distancia que deberán guardar los elementos del frente entre sí se obtiene al hacer que los alumnos coloquen la mano izquierda sobre el hombro del compañero que tiene sobre ese lado y se sugiere que la distancia entre los elementos de adelante y los de atrás sea de tres pasos. Al designar a los alumnos que ocuparán cada una de las seis posiciones, es recomendable cuidar la estética de la escolta.

2.-VOCES DE MANDO

Las voces de mando se clasificarán:

- Voz de advertencia: tiene como objeto llamar la atención de los integrantes de la escolta ejemplo: "atención escolta".
- Voz preventiva o indicativa: mediante ésta se da la acción que se va a realizar.
- Voz ejecutiva: será la voz que indique el instante preciso en que deba efectuarse el movimiento ejemplo: "ya".

La voz de advertencia de "atención escolta" únicamente se utiliza para dar inicio a un recorrido y no durante el mismo.

3.-POSICIONES FUNDAMENTALES

a) FIRMES: A la voz ejecutiva, el alumno deberá permanecer en la siguiente forma:

- *Los pies unidos por los talones y las puntas ligeramente separadas.
- *Piernas extendidas y el tronco erguido.
- *Los hombros ligeramente hacia arriba y atrás.
- *Los brazos caídos con naturalidad a los costados, con las palmas de las manos hacia el cuerpo dedos extendidos y juntos.
- *El pecho salido ligeramente
- *La barba recogida y la vista al frente.
- *La cabeza erguida con naturalidad.

b) EN DESCANSO: A la voz ejecutiva, separar lateralmente con rapidez el pie izquierdo del derecho a una distancia aproximada al ancho de los hombros.

La mano izquierda abierta, tomará la muñeca de la mano derecha empuñada al frente del cuerpo caídos con naturalidad (al frente militar y atrás deportivo). Espalda recta y el peso repartido en ambas piernas este movimiento se debe realizar en dos tiempos.

c) SALUDAR: A la voz ejecutiva, el saludo se hará de la siguiente forma:

Partiendo de la posición de firmes, colocando el brazo derecho flexionado al frente con los dedos de las manos juntos y la palma hacia abajo sobre el pecho a la altura del corazón.

4.-MARCHAS.

a) PASO REDOBLADO: Se considera el paso normal de la marcha, su longitud es aproximadamente de 70 cm. O proporcional a la estatura del alumno y su cadencia es de 120 pasos por minuto. A la voz preventiva se flexionará la pierna izquierda levantando ligeramente el talón, descansando el peso del cuerpo sobre la pierna derecha, conservando la verticalidad del cuerpo.

A la voz ejecutiva: se iniciará la marcha con el pie izquierdo realizando un desplante al frente de hasta 80 grados máximo asentando la planta del pie.

El braceo se hará en coordinación con el paso llevando los brazos extendidos con las palmas de las manos hacia el cuerpo y levantándolos aproximadamente en un ángulo de 45° al frente y ligeramente hacia atrás.

b) PASO CORTO O ACORTAR EL PASO: Cuando la orden es a pie firme será paso corto, cuando se dé sobre la marcha será acortar el paso. Se utilizará para rectificar distancias sobre la marcha, su longitud es de 35 cm. o proporcional a la estatura del alumno y su cadencia es de 120 pasos por minuto y su braceo es natural como en el paso redoblado. A la voz ejecutiva se iniciará con un desplante al frente del pie izquierdo y se elevará el muslo derecho para continuar elevando ambos alternadamente flexionando las rodillas en forma natural asentando la planta de los pies sin exagerar.

Nota: La cadencia del paso corto es la misma que la del paso redoblado.

c) PASO DE COSTADO (DERECHA O IZQUIERDA): Se empleará para recorrer distancias no mayores de 15 pasos con una longitud de 25 cm. aproximadamente y una cadencia de 60 pasos por minuto. La pierna del lado correspondiente se desplaza hacia el lado indicado asentando totalmente la planta del pie sin flexionar las piernas, enseguida se unirá el pie contrario con energía continuando así, las manos se mantendrán pegadas a los costados en toda su extensión, para hacer alto se dará la voz ejecutiva en el momento preciso en que los pies se encuentren juntos, ejecutando un paso más para detener la marcha. No habrá flexión previa de ninguna pierna en la voz preventiva. El abanderado al momento de escuchar la voz preventiva suspende la bandera y a la voz ejecutiva se inicia el movimiento y al hacer alto bajará el regatón al piso a la distancia del pie ya descrito anteriormente. No bracearán.

Nota: Suspende bandera, es levantar la misma en alto y al frente, de manera que quede sostenida desde arriba por el abanderado.

d) **MARCAR EL PASO:** En posición de firmes, a la voz preventiva se levantará el talón del pie izquierdo; a la voz ejecutiva se levantará la pierna izquierda extendida al frente en un ángulo de 45° aproximadamente regresando a la posición inicial y en éste momento se levantará el talón del pie derecho, el movimiento se realizará después de un desplante. Sobre la marcha: se realizará un movimiento similar de alto y se iniciará la acción antes descrita, los brazos permanecerán unidos a los costados.

Nota: La bandera deberá estar en alto dentro de la cuja.

e) **CAMBIAR EL PASO:** El movimiento se realizará en tres tiempos:

1. Se asentará el pie izquierdo con un desplante al frente.
2. Se unirá el pie derecho al anterior.
3. Y nuevamente un desplante con el pie izquierdo para iniciar la marcha.

El alumno que no lleve el paso, lo cambiará de iniciativa propia en los tres tiempos y no se braceara.

f) **PASO AL FRENTE:** Se utilizará para corregir distancias no mayores de cinco pasos partiendo de la posición de firmes, en uno y en tres pasos no se realizará braceo por los desplantes, si es a cinco pasos si habrá braceo. A la voz preventiva, se flexionará la pierna izquierda, a la voz ejecutiva se avanzará con el desplante ya descrito. Se ordena pares o nones para dar mayor facilidad en el alto.

g) **ALTO:** A la voz ejecutiva se detendrá la marcha haciendo un desplante al frente con el pie izquierdo, se unirá el pie derecho asentando la planta (remate natural).

5.-EVOLUCIONES DE LA ESCOLTA

a) **TOMAR DISTANCIA:** A la voz ejecutiva, se colocarán los retaguardias espalda con espalda con los guardias. Los guardias derecho e izquierdo, así como el comandante, se alinearán con el abanderado. Los retaguardias darán 3 pasos en línea recta y darán media vuelta, quedando en posición de firmes.

b) **ENTREGA Y RECEPCION DE BANDERA:** Cuando el responsable de entregar la bandera se aproxime a la escolta el comandante mandará "saludar ya" y deberán mantenerse en esa posición si la bandera está desplegada, si esta enfundada, se saludará hasta desenfundarla.

Deberá entregar la bandera la máxima autoridad que esté presente o alguien autorizado.

*Cuando el abanderado reciba: Deberá recibir con la mano izquierda arriba a la altura del hombro del mismo lado y la derecha abajo a la altura de la cadera manteniendo el asta en forma diagonal hacia la izquierda, así mismo cuando entrega la bandera.

*Cuando la autoridad entrega: Entregará con la mano derecha arriba a la altura del hombro del mismo lado y la izquierda a la altura de la cadera manteniendo el asta en diagonal a la derecha, así mismo cuando recibe la bandera.

Nota: Los movimientos de tomar distancia y entrega de bandera se deberán realizar en el momento en que su escolta sea llamada a participar y antes de escuchar el silbatazo inicial. Ya que estos no serán tomados en cuenta en la puntuación.

c) MANEJO DEL ASTA:

Para bajar el asta:

- 1.- La mano izquierda tomará el asta entre la cuja y la mano derecha.
- 2.-Se saca el asta de la cuja.
- 3.-La mano izquierda pasará arriba de la derecha bajando ligeramente el asta.
- 4.-La mano derecha pasa arriba de la izquierda a la altura del hombro apoyando el regatón en el piso a 10 cm. A la derecha del pie derecho del abanderado.
- 5.-El brazo izquierdo regresa a la posición de firmes.

Para Subirla:

- 1.- La mano izquierda tomará el asta debajo de la derecha.
- 2.- Se eleva el asta pasando la mano derecha debajo de la izquierda.
- 3.- Se inserta el regatón en la cuja.
- 4.- La mano derecha toma el asta por encima de la izquierda a la altura del hombro.
- 5.- El brazo izquierdo regresa al costado.

d) DESENFUNDAR: El comandante ordenará a su escolta desenfundar, el séptimo elemento encargado de realizar el movimiento se encontrará ubicado al costado derecho de la escolta y a una distancia de tres pasos con relación al frente; avanzará a la orden con paso redoblado hasta quedar a la altura del abanderado haciendo alto, realizará un flanco izquierdo, para que acto seguido eleve el brazo izquierdo pasando la mano junto a la oreja del mismo lado, la mano formando una V con el dedo pulgar separado de los demás que se encontrarán completamente unidos y extendidos, el abanderado dejará caer el asta con energía y sostenida con las dos manos sin sacar el regatón de la cuja, el que desenfunda lo recibe con su mano izquierda bajándolo inmediatamente con energía (flexión del brazo) a su hombro, para bajar el cierre o quitar el nudo de la funda según sea el caso, será necesario dar un paso al frente y/o un flanco izquierdo, si así fuera, deberá regresar a la posición de frente a la bandera para desplegar el lienzo, pero antes del despliegue, deberá doblar la funda y encajarla en la pretina del lado derecho del pantalón o falda, o ponerla en el hombro.

Tomará la moharra entre los dedos pulgar e índice de la mano izquierda de modo que pueda ayudar al abanderado a girar el asta y con la palma de la mano derecha cuidando de que el lienzo no llegue el piso, extenderá la bandera, una vez terminado el despliegue extenderá hacia arriba con energía el brazo bajándolo inmediatamente a su costado, el abanderado la jalará hacia su cuerpo.

El que desenfundo saludará pasando de inmediato a la posición de firmes para luego dar un flanco izquierdo y regresar a su lugar saludando como los demás integrantes. Después se ordenará firmes y el abanderado sacará de la cuja el regatón y la apoyará al piso.

Nota: El saludo se realizará cuando el abanderado jale la bandera hacia su cuerpo.

e) ENFUNDAR: Es enrollar la bandera en su asta y cubrirla con un forro (funda) si no hubiera se sujetará con listones, para enfundar siempre se debe “tocar bandera”, los demás movimientos son idénticos a lo realizado en el desenfunde.

f) ESCOLTA A LA DERECHA O IZQUIERDA: Se utiliza para cambiar de dirección sobre la marcha con un giro de 90° al flanco que se indique.

A la voz ejecutiva, la escolta realizará un desplante con el pie izquierdo al frente, el guardia izquierdo o el comandante servirán de eje o guía según el lado a girar, girando en su lugar sin desplazarse. Los retaguardias seguirán diagonalmente a los guardias en dirección contraria hacia donde se ejecutará el movimiento. Este movimiento se ejecutará en nueve tiempos iniciando y terminando con un desplante del pie izquierdo al frente, conservando su cadencia en la ejecución.

Nota: Evite el rebote.

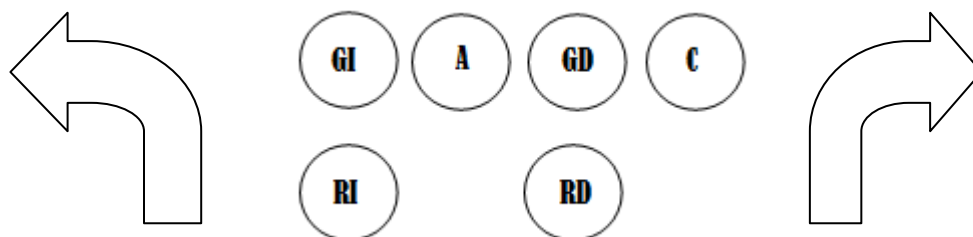

g) POR ESCOLTA A LA DERECHA O IZQUIERDA: A la voz ejecutiva se realizará este movimiento idéntico al anterior, solo que partiendo de la posición de firmes y al tiempo nueve se iniciará la marcha.

h) CONVERSIÓN A LA DERECHA O IZQUIERDA: Se utilizará para cambiar de dirección con giro indefinido hasta que se ordene otro movimiento (alto, paso redoblado, paso corto, etc.) se puede utilizar sobre la marcha o a pie firme.

Al inicio o final de cada movimiento siempre habrá un desplante del pie izquierdo. Se hará desplante correspondiente y ejecutará la conversión según se haya ordenado, utilizando al comandante o guardia izquierdo como guía o eje según sea el caso.

Nota: Evite el rebote.

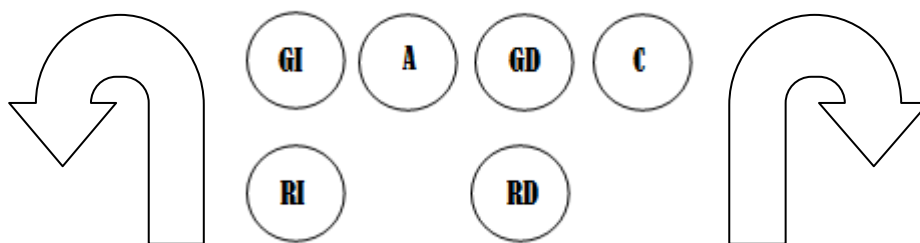

i) COLUMNA POR UNO: Se utiliza en los casos que la escolta tiene que pasar por espacios demasiados reducidos.

A la voz ejecutiva, los integrantes de la escolta realizarán un desplante con la pierna izquierda, el comandante se desplaza diagonalmente seguido por el guardia derecho colocándose adelante del abanderado, el guardia izquierdo se colocará detrás del abanderado y atrás de este el retaguardia derecho seguido por el retaguardia izquierdo.

El abanderado sacará el asta de la cuja y la colocará ligeramente inclinada hacia la izquierda (Embrazar), hasta que inicien la integración de escolta.

Embrazar: Se llevará el asta diagonalmente frente al cuerpo, recibéndola con la mano izquierda a la altura de la tetilla de ese lado, la mano derecha pasará a tomarlo por la parte inferior del cuerpo del asta y colocarlo a la altura de la cintura; los codos deberán mantenerse unidos al cuerpo.

Nota: Todos los integrantes de la escolta realizarán sus movimientos de frente sin hacer figuras.

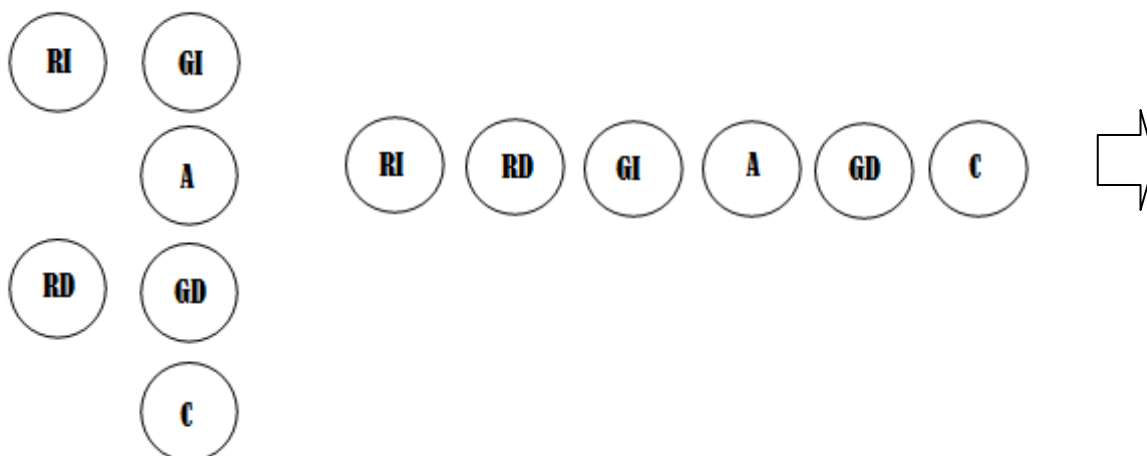

j) INTEGRAR ESCOLTA: A la voz ejecutiva se realizará el desplante descrito, el comandante y el guardia derecho acortan el paso y se desplazarán en forma diagonal al frente hasta quedar en línea con el abanderado, el guardia izquierdo se coloca en su lugar al igual que los retaguardias.

La integración de la escolta y columnas por uno y por dos serán en nueve tiempos respectivamente.

k) COLUMNA POR DOS: Este movimiento se utiliza en los casos en que la escolta debe recorrer por pasillos, escaleras, puertas, etc.

A la voz ejecutiva no olvidar el desplante, el comandante y el guardia izquierdo alargan el paso desplazándose en diagonal al frente, hasta quedar delante del guardia derecho y del abanderado respectivamente, los retaguardias se ubican atrás del abanderado y del guardia derecho. Y de la misma forma a la inversa integran la escolta. El abanderado realizará el mismo movimiento que en la columna por uno.

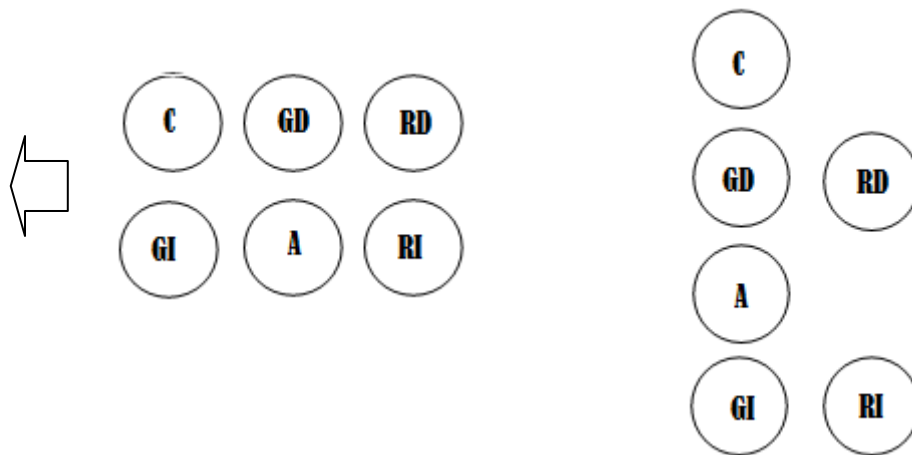

Nota: Todos los integrantes de la escolta realizarán sus movimientos de frente sin hacer figuras.

ESCOLTA SALUDAR: A la voz ejecutiva, el saludo se hará de la siguiente manera: Partiendo de la posición de firmes, colocando el brazo derecho flexionado al frente con los dedos de las manos juntos y la palma hacia abajo sobre el pecho a la altura del corazón. El abanderado subirá el asta, colocándola en la cuja.

l) DESCANSO DE LA ESCOLTA: A la voz ejecutiva, únicamente los retaguardias adoptarán la posición de descanso mientras tengan la bandera desplegada. A la voz ejecutiva separar lateralmente con rapidez el pie izquierdo del derecho a una distancia aproximada al ancho de los hombros. La mano izquierda abierta, tomara la muñeca de la mano derecha empuñada al frente del cuerpo caído con naturalidad. Este movimiento se debe realizar en dos tiempos. El abanderado bajará el asta colocándola en el piso a 10 cm. aproximadamente a la derecha de la punta del pie del mismo lado, sosteniéndola con la mano derecha a la altura del pecho en posición vertical.

m).- RELEVAR GUARDIAS: A la voz preventiva ¡Escolta REELEVAR! El Comandante y el Guardia derecho, se desplazarán un paso de costado a la derecha y el Guardia izquierdo un paso de costado a su lado, tiempos 1 y 2. Los Retaguardias flexionarán la pierna izquierda, a la voz ejecutiva ¡YA! avanzarán al frente los de la Retaguardia, con desplante paso desplante y unión con pie derecho para hacer el alto, cubriendo los lugares que dejaron los Guardias (Der. e Izq.) quedando en línea todos. Los Guardias (Der. e Izq.) retrocederán en pasos cortos hacia atrás hasta alcanzar el lugar que tenían los Retaguardias en tiempos 3,4,5,6,7 y unión en el tiempo 8; en el tiempo 9 y 10 ocuparán el lugar que dejaron los Retaguardias simultáneamente con el Comandante que regresará a su lugar. Después de efectuar estos movimientos se mandará “en descanso” “ya” y lo realizará solamente la retaguardia y los demás permanecerán en posición de firmes, cuando se realice nuevamente el relevo, se mandará escolta firmes y se realizarán los mismos movimientos descritos con anterioridad, la escolta solamente podrá avanzar con los guardias originales. (Estos movimientos se ejecutarán dos veces).

Nota: El número de pasos no es fundamental en las puntuaciones (Pueden ser más).

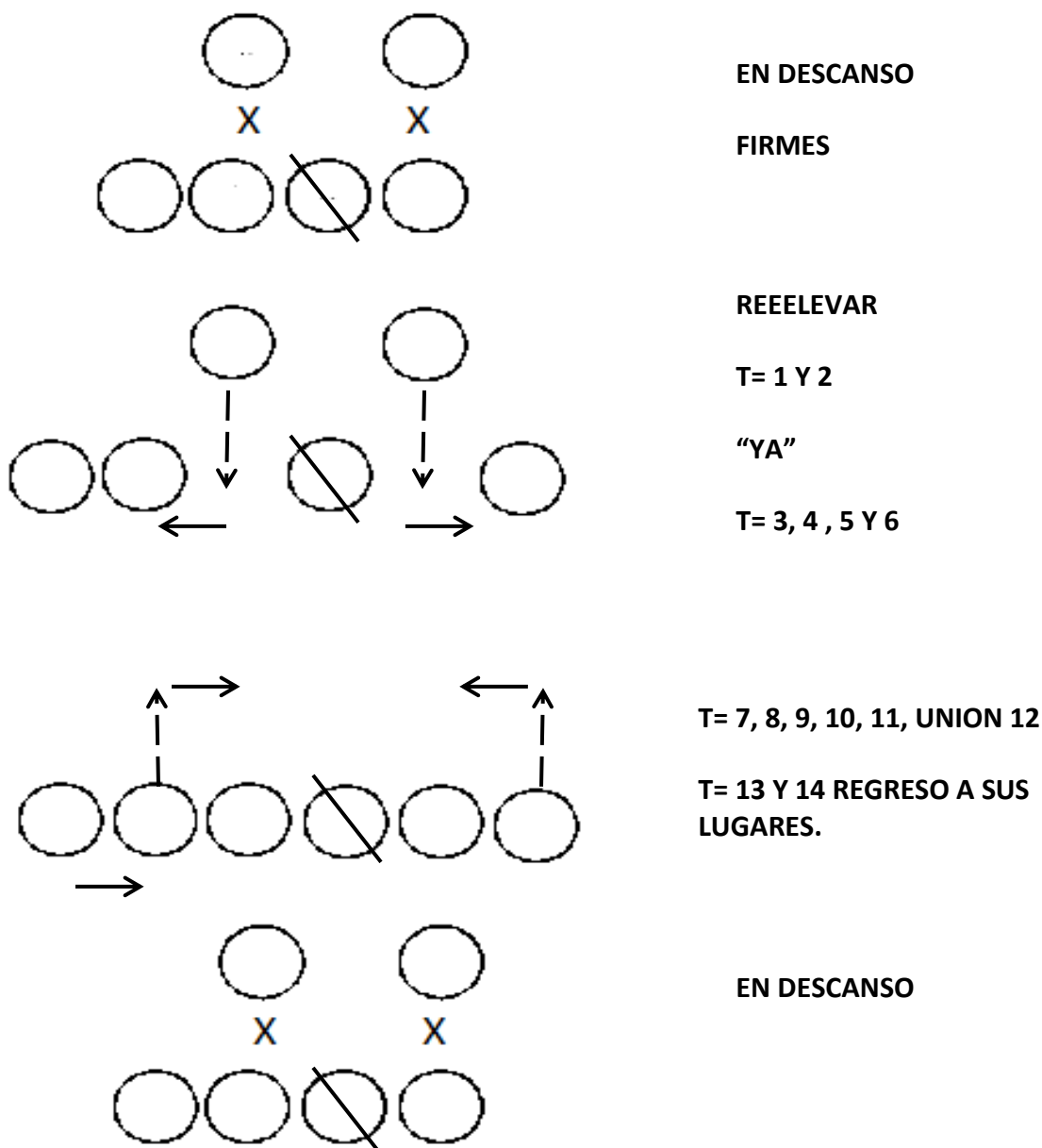

n) **RELEVAR ABANDERADO:** La voz de mando será única y la persona indicada a esta función será el Comandante. El séptimo elemento relevará al abanderado portando su portabandera. Saldrá del lugar donde desenfundó (en lo que la escolta realiza sus movimientos) irá a colocarse a un lugar cercano a la escolta, atrás y a un costado de la escolta. A la voz preventiva “relevar abanderado” irá en el paso redoblado a colocarse frente al Abanderado, dará un flanco izquierdo, saludará, dará el flanco derecho, dará otros 3 pasos a un costado del Guardia izquierdo, flanco izquierdo, a 5 pasos al frente, flanco izquierdo dará otros 3 pasos hasta quedar atrás de los Retaguardias, un flanco a la izquierda 3 pasos al frente hasta quedar atrás del Abanderado, donde tomará el lienzo con la mano derecha y por encima del hombro, el Abanderado que entrega soltará el lienzo y bajará su brazo derecho pegándolo a su costado. A la voz ejecutiva de “YA” tanto el abanderado como su relevo darán un paso al frente simultáneamente, el relevado dará 3 pasos al frente y media vuelta, saludará antes de retirarse por el lugar donde entro quien lo relevó y se ubicará en el mismo sitio de ubicación del séptimo elemento repitiendo los movimientos hasta que vuelvan a dar la orden, para regresar a su sitio original y el séptimo elemento salir a ubicarse a su lugar fuera del área de rutina a esperar a la Escolta para el enfunde.

Nota: Cada vez que se ordene saludar el lienzo estará en alto dentro de la cuja.

El número de pasos no es fundamental en las puntuaciones (Pueden ser más).

**ENTRADAS PARA
RELEVO DE
ABANDERADO**

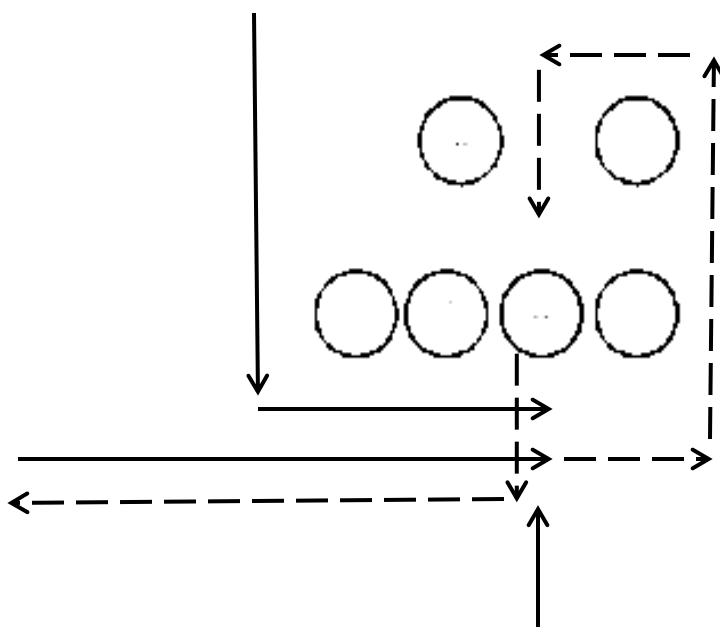

ñ) COLUMNA A LA IZQUIERDA: Para el cambio de dirección en columna a la voz preventiva de columna a la izquierda o derecha vendrán marchando con paso redoblado y a la voz ejecutiva, todos apoyarán la planta del pie fuerte y firmemente (desplante), tiempo 1, y proseguir acortando el paso; el comandante que va al frente de la columna cambiará de dirección en el tiempo 2, y seguirá avanzando en el tiempo 3, romperán el ritmo hasta 9 tiempos, los demás integrantes de la escolta, observarán el lugar en donde su compañero va haciendo el cambio de dirección para dar su desplante.

o) ROMPER LA FORMACION: Para deshacer cualquiera de las formaciones que adopte la escolta, ya sea a pie firme o marchando: A la voz ejecutiva, los integrantes de la escolta y su abanderado, darán un desplante con el pie izquierdo y después se dispersarán por donde quiera cada uno.



SUBJEFATURA TÉCNICO PEDAGÓGICA

DIAGRAMA DE EVOLUCIONES DEL CONCURSO DE ESCOLTAS

PRIMERA PARTE

PRESIDIUM

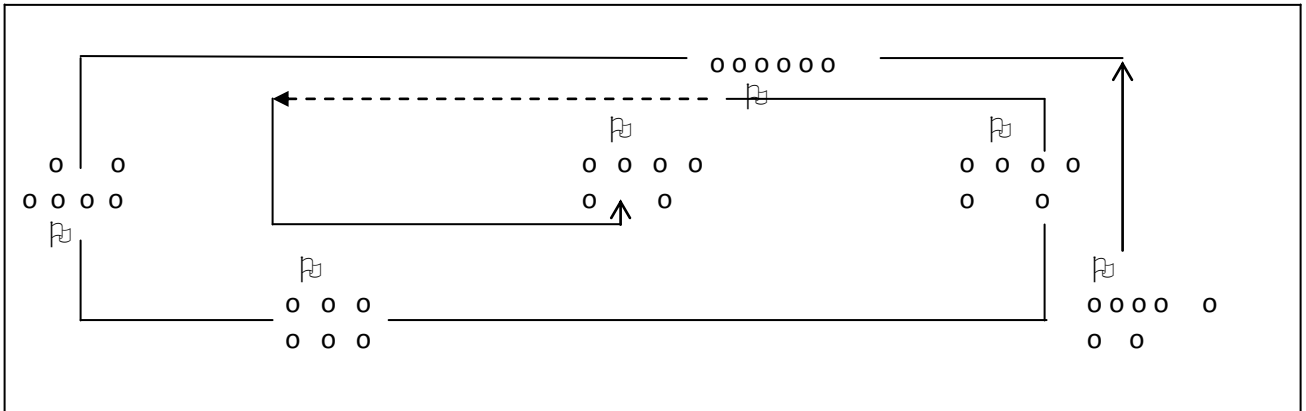

SEGUNDA PARTE

PRESIDIUM

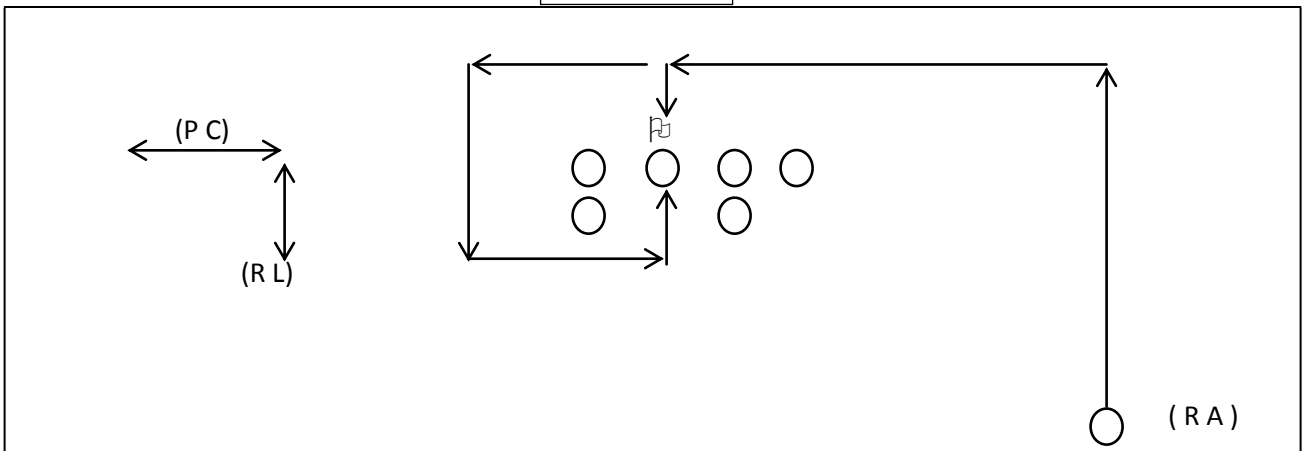

TERCERA PARTE

PRESIDIUM

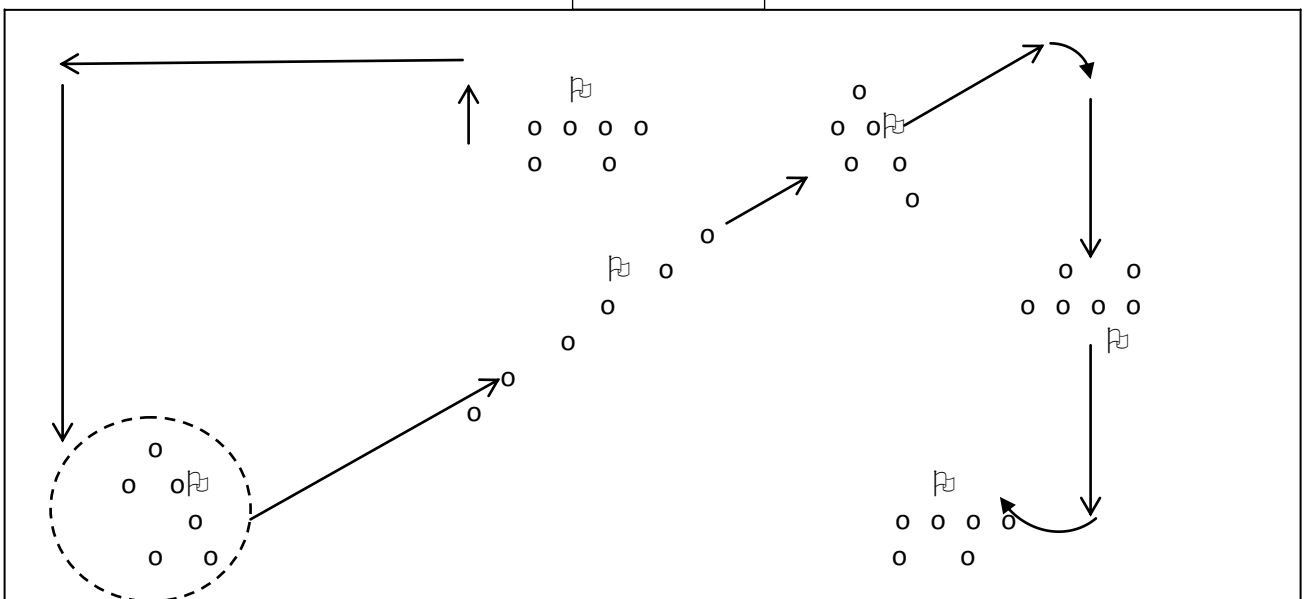

PASO REDOBLADO →

ACORTAR EL PASO - - - - - →

INSTITUTO ESTATAL DE EDUCACIÓN PÚBLICA DE OAXACA
 COORDINACIÓN GENERAL DE EDUCACIÓN BÁSICA Y NORMAL
 DEPARTAMENTO DE EDUCACIÓN SECUNDARIA TÉCNICA
 SUBJEFATURA TÉCNICA PEDAGÓGICA
 EDUCACIÓN FÍSICA

HOJA DE EVALUACIÓN PARA CONCURSO DE ESCOLTAS

ZONA ESCOLAR: _____ SECTOR: _____ ESTATAL: _____ ESCUELA SEDE: _____

FASES	RASGOS DE EVALUACIÓN	ESCUELAS PARTICIPANTES											
1ª. PARTE	DESENFUNDAR												
	COLUMNA POR UNO (INT. ESCOLTA)												
	COLUMNA POR DOS (INT. ESCOLTA)												
	ACORTAR EL PASO												
2ª. PARTE	PASO DE COSTADO DER. E IZQ.												
	MARCAR EL PASO												
	EN DESCANSO, RELEVO DE LINEAS (1)												
	EN DESCANSO, RELEVO DE LINEAS (2)												
	RELEVO DE ABANDERADO (1)												
	RELEVO DE ABANDERADO (2)												
	SALUDAR												
3ª. PARTE	CONVERSIÓN A LA IZQ. (360º)												
	COLUMNA POR UNO												
	CAMBIAR EL PASO												
	INTEGRAR ESCOLTA												
	CONVERSIÓN A LA DERECHA												
	CONVERSIÓN A LA DER. /ALTO												
	ENFUNDAR												
MOVIMIENTOS GENERALES	ESCOLTA A LA IZQ. Y DER.												
	PASO REDOBLADO												
	INTEGRAR ESCOLTA												
	VOZ DE MANDO												
	EXP. CORPORAL												
	DOMINIO DEL ASTA												
	PUNTAJE TOTAL												

ESCALA DE CALIFICACIONES ES DEL 0 AL 5

NOTA: En caso de empate se definirá tomando en cuenta los rasgos de: voz, dominio del asta y expresión corporal.

LUGAR Y FECHA: _____

JUECES:

